

création 2015
Compagnie Transe Express



Mû

Cinématique des Fluides



Une ville, la nuit

Au cœur de la ville une forme mystérieuse juchée sur deux containers dégage une faible lueur.

Convoquée, la foule massée tout autour voit apparaître une minutieuse jardinière au crochet de la grue. Femme volante en mission, elle va fredonnant arroser de ci de là tout ce qu'elle trouve dans son sillage : la ville est son jardin géant...

Surgissant d'un coin de la place, un personnage buriné par le temps mène sa horde d'objets marins surréalistes au-devant de cette ondée venue du ciel.

Cette pluie originelle déclenche une éclosion furieuse, prémisse d'un ballet entre terre et ciel, promesse d'une aventure commune et d'un voyage salvateur qui les emmènera, au fil des éléments, de la piste aux étoiles.

Sans dessus-dessous

Mû - Cinématique des fluides
est un voyage fantastique à travers la matière.

D'aucuns parlent de genèse : les mystiques.

Les scientifiques eux évoquent le Big bang.

Nous nous contenterons de jouer au poète alchimiste pour vous balader sur le tableau des éléments. Un voyage « de la Terre à la Lune » pour emboîter le pas au géant Jules Verne. Vous passerez par tous les états, transfigurés tantôt par la musique de musiciens-étamines éclôs d'une anémone tantôt par les sons d'une étoile de l'air en perpétuel mouvement.

Des gargouilles-salamandres tout droit sorties de leur sommeil minéral vous serviront de catalyseur pour traverser le feu sans vous brûler les ailes, vous envoler sur la croupe d'un courant d'air, et enfin plonger du fin fond des abysses jusqu'au zénith.

Alors si comme dans un tableau de Jérôme Bosch les poissons sortent du bocal et que la machinerie devient organique, c'est que par le chant des sirènes nous aurons tous été immergés dans le même bain de l'ivresse des grands fonds.

une immersion entre ciel et terre

Un spectacle d'Art Céleste, monumental et lumineux, où musiques, images, prouesses corporelles et techniques envoleront les cœurs. Conçu comme une immersion dans la matière, le spectacle met en jeu une structure originale, qui s'ouvre telle une boîte à musique géante. Manipulée par une grue télescopique, une étoile de l'air dialogue avec une anémone articulée. Les parades lumineuses, constituées d'une vingtaine de volontaires locaux, plongent la foule dans une narcose collective. Une écriture imaginée collectivement par l'équipe des nouveaux créateurs de la compagnie, avec la complicité des anciens.

générique

--

création

ECRITURE COLLECTIVE :

Rémi Allaigre, Mickaël Belle, David Frier, Matthieu Neumann, Ivan Tziboulsky, Gilles Rhode

MISE EN SCÈNE : Rémi Allaigre, Gilles Rhode

DIRECTION D'ACTEURS : Alberto Nason

CHORÉGRAPHIE : Brigitte Burdin, Amélie Kourim

INGÉNIERIE : Pierre Garabiol, Mickaël Belle

COMPOSITION : Philippe Gilbert, Léopold Plastaga, Rémi Allaigre

MISE EN LUMIÈRE : TILT-François Fouilhé, Jean-Baptiste Laude

COSTUMES, SCÉNOGRAPHIE : David Frier, Céline Carraud, Clotilde Laude, Gilles Rhode

ARTISTES INTERPRÈTES :

LES MUSICIENS :

contrebasse : Amanda Gardone, Marc de Sousa

saxophone : Eric Houdart, Lionel Garcin

trompette : Vincent Stephan, Laurent Arn

xylophone : Raphael Carrara, Ivan Tziboulsky

batterie : Audric Fumet, Louis Gaumeton

LES ACROBATES : Tarzana Fourès, Thibault Lapeyre, Lutz Christian, Guillaume Amaro, Marika Mazzanti

LES CHANTEURS : Karole Seyve, Maryvette Lair, Franck Saurel, Harold Savary

LES FORMATEURS : Rémi Allaigre, David Frier, Mathieu Neumann, Olivier Balagna

LES RÉGISSEURS : Frank Gaffiot, Laurent Dolques, Arnaud Barbiéri, Agop Djevahirdjian, Guillaume Gratesol, Patrick Figgie, Loïc Marijon

soutiens

- > DRAC Rhône-Alpes : conventionnement
- > Région Rhône-Alpes : conventionnement
- > Conseil Général de la Drôme : aide à la création
- > Ministère de la Culture – DGCA : Aide à la résidence d'artistes
- > Atelier 231 – Centre National des Arts de la Rue – Sotteville-lès-Rouen : Aide à la création et accueil en résidence
- > Le Parapluie – Centre International de Création Artistique – Aurillac : Aide à la création et accueil en résidence
- > L'Abattoir – Centre National des Arts de la Rue – Pôle arts de rue de Chalon-sur-Saône : Aide à la production
- > Bonlieu – Scène Nationale d'Annecy : Aide à la création.
- > La Gare à Coulisses : accueil en résidence permanente



quelques dates

2018

27 Juin / Fusion Festival / Lärz, Allemagne

04 août / Temudas Festival / Las Palmas, Iles Canaries

17 août / Kunstfest / Weimar, Allemagne

2017

10 et 11 Février / Winter Vonken / Brugge, Belgique

10 Juin / Stiftung Schloss / Neuhardenberg, Allemagne

30 juin / Festival a Corte / Turin, Italie

14 juillet / Ville d'Armentières et Métropole européenne de Lille - 59

30 juillet / Festival de Almagro, Espagne

16 septembre / Festin de Pierres / St Jean de Védas - 34

2016

02 juillet / SO Festival / Skegness, UK

07 au 09 juillet / Deventer op Stelten / Deventer, Pays Bas

06 août / La Strada Festival / Graz, Autriche

11 au 15 août / Sziget Festival / Budapest, Hongrie

20 août / Spancirfest / Varazdin, Croatie

26 août / Fête de la Mirabelle / Metz - 57

08 octobre / Garges Les Gonesses - 95

16 octobre / Arts Festival / Belfast, Irlande

18 décembre / Ville de la Roche sur Yon - 85

2015

16 mai / Sol y Fiesta / Port Leucate - 11

10 juillet / Nuits Romanes / Fontaine Le Comte - 86

18 juillet / Les Noctibules / Annecy - 74

22 et 23 juillet / Chalon dans la Rue / Chalon sur Saône - 71

12 septembre / Cergy Soit ! / Cergy - 95

18 septembre / Festival international de marionnettes / Charleville Mézières - 08





fiche technique

TYPE Grande scénographie urbaine intégrant musique, théâtre et prouesses.

FORMAT Spectacle aérien fixe avec parades depuis la structure centrale. Spectacle nocturne s'adressant à plusieurs milliers de personnes.

DURÉE 50 minutes

SITE Lieu suffisamment vaste pour contenir la structure et le public envisagé (espace mini : 2000 m²) / Sites architecturaux intéressants.

REPÉRAGE Une visite des sites envisagés sera préalablement effectuée en présence du régisseur de la compagnie, de l'organisateur, du directeur technique du lieu d'accueil et du grutier.

ACCUEIL Arrivée de la compagnie : J-2 au soir

ÉQUIPE ARTISTIQUE (12 personnes) : 5 acrobates, 5 musiciens, 2 formateurs.
TECHNIQUE (6 personnes) : 1 régisseur général, 1 régisseur son, 1 régisseur lumière, 2 régisseurs structure, 1 accompagnateur/production.

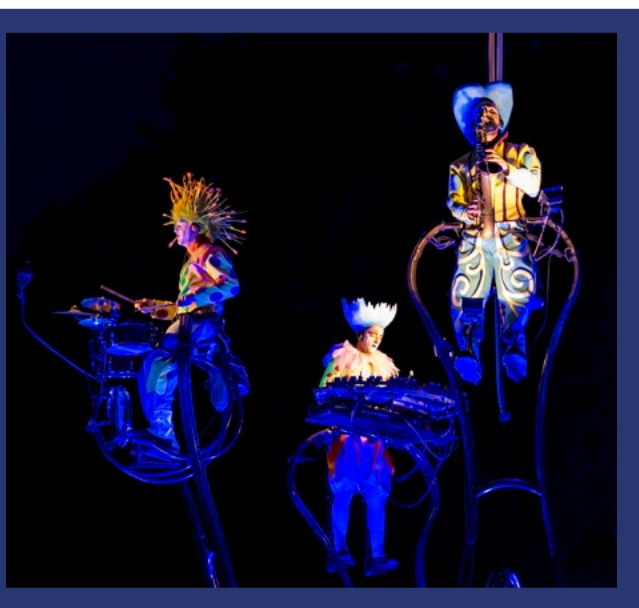

PERSONNEL Mù est un spectacle à caractère participatif qui intègre une vingtaine de volontaires recrutés sur place.

MATERIEL A FOURNIR PAR L'ORGANISATEUR

LEVAGE Grue télescopique entre 100 et 120 tonnes, avec fléchette

SON & LUMIÈRE Cf. fiche technique

SÉCURITÉ Circulation et stationnement interdits sur le lieu du spectacle du début du montage à la fin du démontage



Cie TRANSE EXPRESS

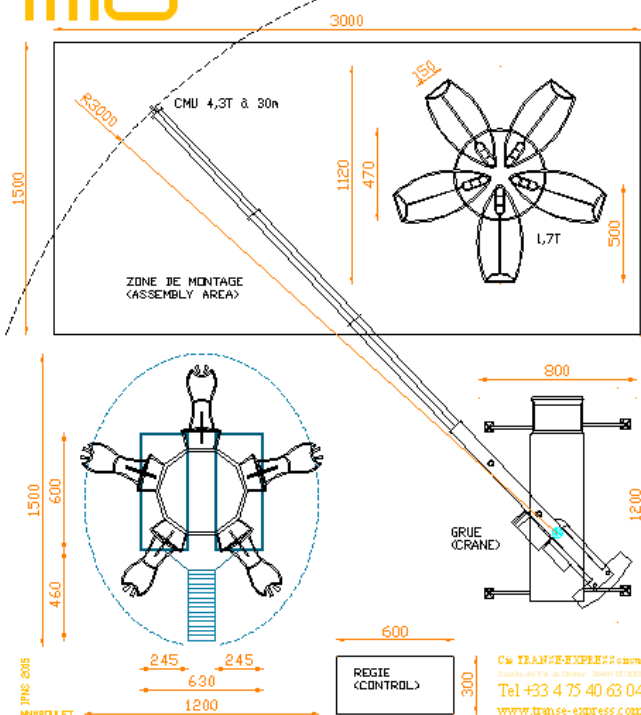

Cie Transe Express

inventeurs d'imaginaire

La compagnie Transe Express joue dans les espaces ouverts pour aller à la rencontre du public. L'alliage théâtre-musique sert de creuset aux sciences du spectaculaire : les arts plastiques, la danse, le feu, les prouesses... Des créations choc qui investissent la scène, la rue et les espaces non conventionnels ; des intrigues pour surprendre le public dans son quotidien ; des aventures inédites pour mettre en scène la ville, « emballer et jouer » les temps forts de notre époque.

Brigitte Burdin, chorégraphe, et Gilles Rhode, plasticien, ont fondé Transe Express en 1982. Ils ont su au fil des années imposer un style, une esthétique et créer L'Art Céleste; ils ont aussi embarqué dans l'aventure et formé des équipiers de toujours, artistes et concepteurs, à qui ils ont transmis la direction artistique en 2015.

Cette équipe de créateurs est codirigée par Rémi Allaigre, Hélène Marseille et Eléonore Guillemaud, avec la volonté et le plaisir de faire perdurer et faire grandir « l'esprit Transe Express ».

La compagnie Transe Express est aujourd'hui une structure employant 160 artistes et techniciens, installée à la Gare à Coullisses, son lieu de résidence permanent, une Base des Arts de la Rue et de la Piste ouverte aux compagnies locales et de passage.

C'est dans cet « Atelier de fabrique artistique » à Eurre dans le Val de Drôme que l'équipée Transe Express invente et réalise ses créations éphémères ou de répertoire, avec une prédilection pour l'Art Monumental et l'Art Céleste, mais sans oublier le plaisir de la proximité avec les publics.

Elle s'est illustrée notamment à l'ouverture des JO d'Albertville en 1992, sur le parvis de Beaubourg avec « Les 2000 Coups de Minuit », avec « Roue-Ages » à Paris pour l'An 2000, pour l'ouverture du Festival de Sydney en 2002 et 2005 et l'ouverture du plus grand festival d'Amérique du Sud, le festival Santiago a Mil au Chili en 2011, pour un Concerto Céleste à Aix en Provence, dans le cadre de Marseille Provence 2013, en 2014 à Caen avec la « Chevauchée Fantastique » pour l'ouverture des jeux équestres mondiaux, pour le nouvel an chinois à Hong-Kong en 2015, au Sziget Festival à Budapest en 2016 et à Montréal pour le 375ème anniversaire de la ville en 2017.

Les spectacles de Transe Express ont séduit les publics de 71 pays, sur les 5 continents.

LES CRÉATIONS

- 1984 Wouar Chou Bou Lou, comédie de gestes
- 1985 Cirque de Caractère, co-réalisation Archaos
- 1986 Les Tribulations de Rosemonde, spectacle jeune public
- 1987 Itinéraire Bis, cheminement spectaculaire
- 1988 Bar Barre, danse-théâtre
- 1989 Les Tambours, spectacle déambulatoire
- 1990 Mobile Homme, attraction aérienne
- 1991 Phénomène, théâtre fantastique jazz
- 1991 Avis de tempête, musique de rue et d'orage
- 1992 L'Homme catapulté, attraction foraine
- 1993 TNT, comédie de rythme et de geste
- 1994 Héphaïstos, rituel de rythme et de feu
- 1996 Maudits Sonnants, art céleste
- 1997 Ouh... les cornes, conte imagé
- 1999 Lâcher de Violons, l'émotion verticale
- 1999 Roue-Ages, Champs Elysées
- 2000 Cocagne, boîte à musique monumentale
- 2000 Les 2000 Coups de Minuit, Beaubourg
- 2004 Les Rois Faignants, fresque naïve et urbaine
- 2006 M.O.B., Mobile Oblique et Bancal
- 2008 Cabaret chromatic, spectacle fauve
- 2011 Tambours de la Muerte, célébration iconoclaste, pyromaniaque et percutante
- 2012 Diva d'eau, Opérette Aqua fantastique
- 2013 Colin Tampon - Escorte percutante au service du Quidam
- 2013 Poupées Géantes - Opéra urbain
- 2015 Mû - Cinématique des Fluides
- 2016 Vivace Monument - Création in situ
- 2017 The Moniks - Band of Brothers
- 2018 Cristal Palace - Bal au clair de lustre

COMPAGNIE
TRANSE EXPRESS
cirque

INVENTEURS
D'IMAGINAIRE
GARE À COULLISSES
ECOSITE - 26400 EURRE - FR
TEL + 33 (0)4 75 40 63 04
www.transe-express.com

